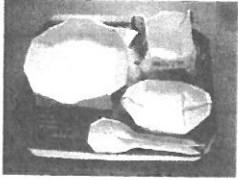

玄海防災プログラム

衣 食 住	活動名	チャレンジ、エコ食器づくり		時間	30～40分 ※調理体験の時間を除く
ねらい	○	知識 思考・判断	自然災害等の現状、原因及び減災等についての理解を深め、現在及び将来に直面する災害に対して、的確な思考・判断に基づく適切な意志決定や行動選択ができる。		
		危険予測 主体的な行動	地震、台風の発生等に伴う危険を理解・予測し、自らの安全を確保するための行動ができるようにするとともに、日常的な備えができる。		
		社会貢献 支援者の基礎	自他の生命を尊重し、安全で安心な社会づくりの重要性を認識して、学校、家庭及び地域社会の安全生活に進んで参加・協力し、貢献できる。		
活動内容	使用済みの牛乳パックで食器をつくり、実際に食事をする体験を通して、災害時における緊急避難生活を体験する活動。				
対 象	制限なし	活動可能 人数	制限なし		
展 開 例	<p>1 事前指導</p> <ul style="list-style-type: none"> ・避難所生活の写真などを見せながら、活動の目的や意義を説明する。 ・作り方の手順を説明する。(作り方、別紙参照) <div style="text-align: center;">  </div> <p>2 製作活動</p> <ul style="list-style-type: none"> ・手順をもとに、作成する。 <p>3 実際に食器を使って食事</p> <ul style="list-style-type: none"> ・カセットコンロ等を使用し調理体験をした後、実際に食器を使って食事をする。 <p>4 事後指導</p> <ul style="list-style-type: none"> ・食器を使ってみた感想を出し合う。 				
実 施 上 の 留 意 点	<p>○カッターナイフやはさみ等の取扱いについては細心の注意をする。 ※けが及び机を傷つけないような工夫</p> <p>○事前打合せ時に、牛乳パックの持参を確認しておく。</p> <p>○できるだけ、一度の使用ではなく、キャンプ中に何度か食器を利用することが望ましい。</p> <p>○可能であれば、牛乳パックをまな板としても使用。</p>				
「玄海の家」 で 準備する物	食器を作る手順説明書、(カセットコンロ)				
団 体 で 準備する 物	牛乳パック、カッターナイフやはさみ 調理体験に必要な材料、カセットボンベ				

※事前打合せ時に準備物を要確認

No1. ごみ袋

水もこぼれない袋になる!

1 折り目を下にして、半分に折る

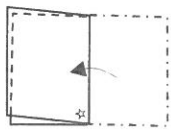

2 ☆の角を三角形に折る

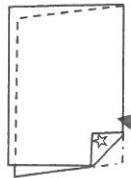

3 点線に順に折り、ごみを入れる

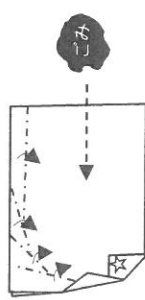

4 ごみを入れまますま折り進めて完成。



No2. ごみ箱

あっと言う間に折れる!

1 作りたい箱の折り目をつくる

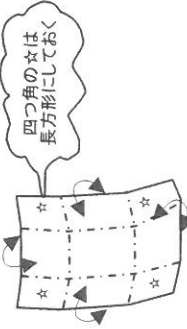

2 ☆を人差し指で折って、耳をつくる

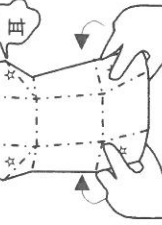

3 耳を揃って引き寄せる

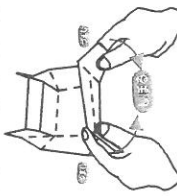

4 両側の耳を外側に折って完成。



No3. トレイ(皿)

とってもしっかり箱ができる!

1 縁を細く折る

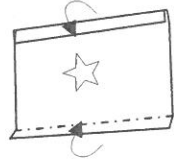

2 裏返して、4つの角を三角に折る

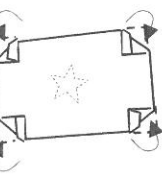

3 端を2回折って、三角の袋に仕舞う

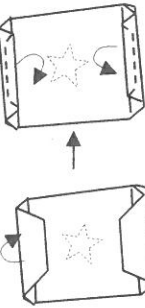

4 裏返して、縁を起す

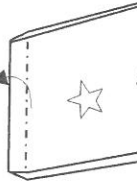

No4. 食器

紙の大きさやつぶり方でいろいろな食器

1 縦に半分に折る

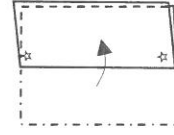

2 ☆を三角に折ってから、縁を開いて折る

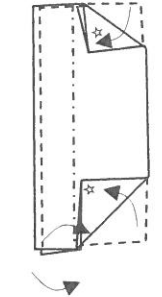

3 中を開いて、角を折り返す

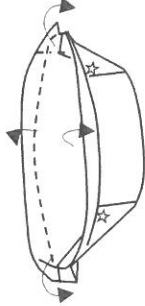

4 底をつぶして、角をつくって完成

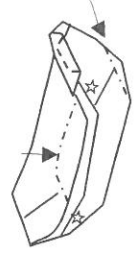

No5. 三角コーナー袋

水切り用の穴があるから、実用的!

1 縦に半分に折り、さらに半分に折る

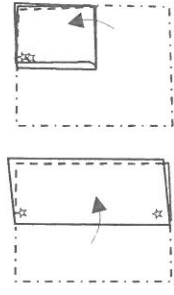

2 端を2回、折り返したむ

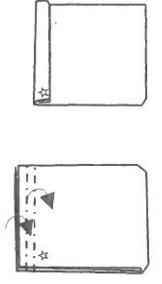

3 輪っかに広げて、繋ぎ目の端を内側に折り込む

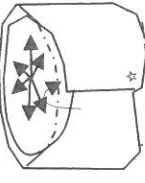

4 内側の紙を割がして、下に押し込み、底を作る

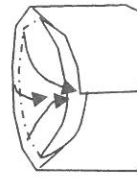

三角コーナーに合わせて形を整える

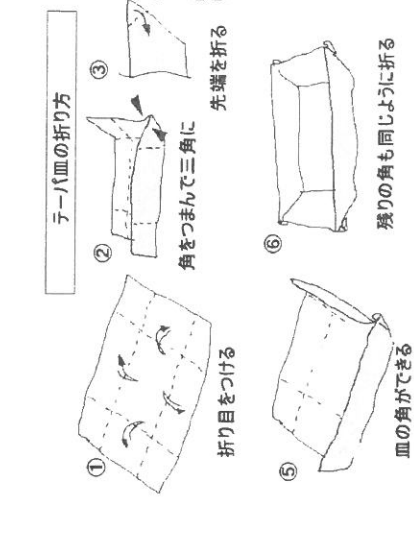
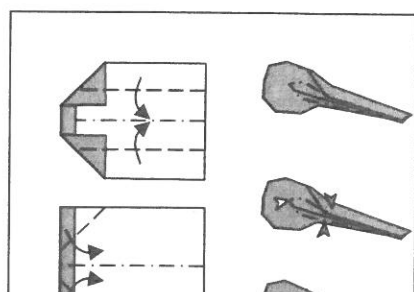
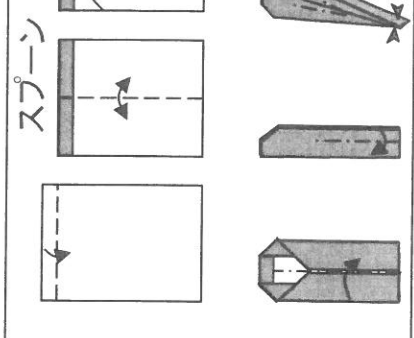
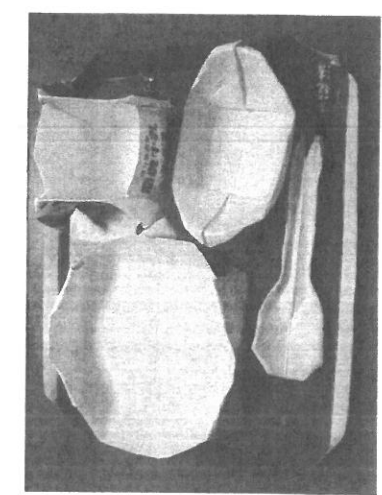

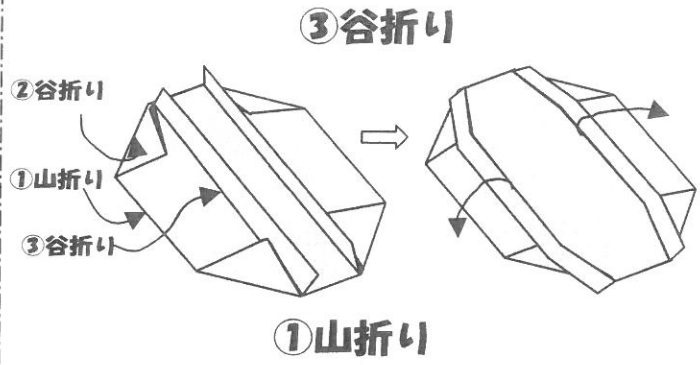
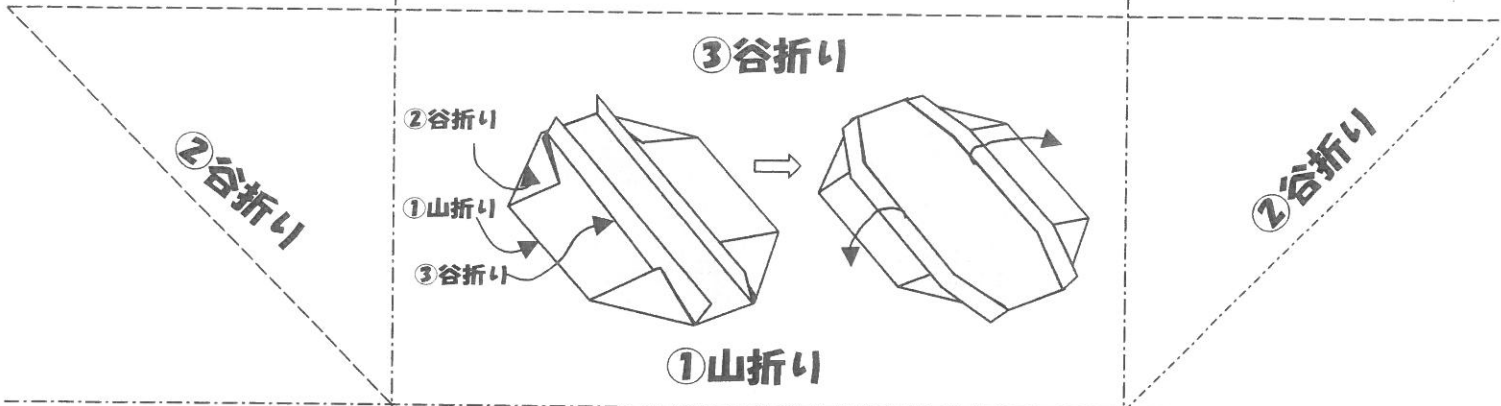

応用編 おほん

モを置いてま折れる

- ① 両側を均等に小さく折る
- ② 4つの角を小さい三角で均等に折る
- ③ はみ出した部分を外側に折る
- ④ 4つの縁を垂直にして、おほんにする

丈夫な箱

段ボールでも折れる丈夫な箱

- ① 折り目をつくり、両側を置く
- ② 4つの角を均等に三角に折る
- ③ はみ出した部分を外側に折る
- ④ 4つの縁を垂直にして、箱にする

カト一折り「丈夫な箱」練習シート

この紙を使って折ってみよう。何度か練習して覚えよう。折ったら、まだ開いて、牛乳パックで折って食器に。段ボールで折って、おほん、便器代わりに。

ごみ袋

水もこぼれない袋になる！

- ① 折り目を下にして、半分に折る
- ② ☆の角を三角形に折る
- ③ 点線に順に折り、ごみを入れる
- ④ ごみを入れまま折り進めて完成

